

Unión Doble Danesa

DS 722.1

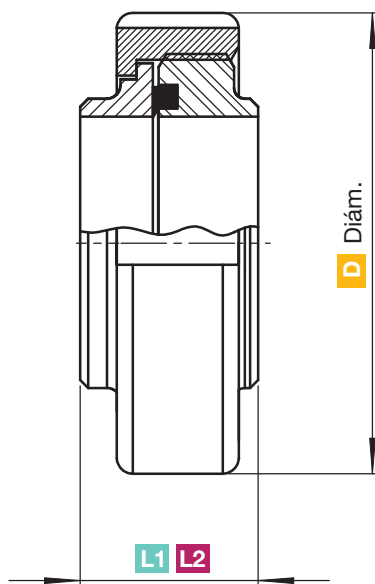

Corte Axial
Pieza Completa



Diám. pulgadas	Diám. milímetros	D mm	L1 mm	L2 mm
3/4"	19.0	57.0	38.0	29.0
1"	25.4	57.0	38.0	29.0
1 1/4"	31.7	65.0	38.0	30.0
1 1/2"	38.1	71.0	42.0	30.5
2"	50.8	86.0	47.0	34.0
2 1/2"	63.5	103.0	50.0	36.5
3"	76.2	115.0	54.0	40.0
4"	101.6	148.0	67.0	53.0
5"	127.0	178.0	72.0	55.0
6"	152.4	193.0	57.0	53.0

Calidad del material	Otra Descripción
304 - 304L - 316 - 316L	Unión Dansk

Descripción Técnica

Conexión para todo tipo de instalación sanitaria, facilita el montaje y desmontaje en partes de la tubería o equipo.

Producto fabricado según estándares de calidad dimensional, permite que el flujo circule libremente una vez en servicio, la terminación superficial de los componentes en contacto con el flujo, en combinación con la junta comprimida convenientemente dan una continuidad sanitaria a la instalación. Fabricamos Uniones para mandrilar y tuercas ciegas con y sin cadena consultar.



Tuerca Danesa DS 722.1



Corte Axial
Despiece de Unión Doble Danesa 1/3

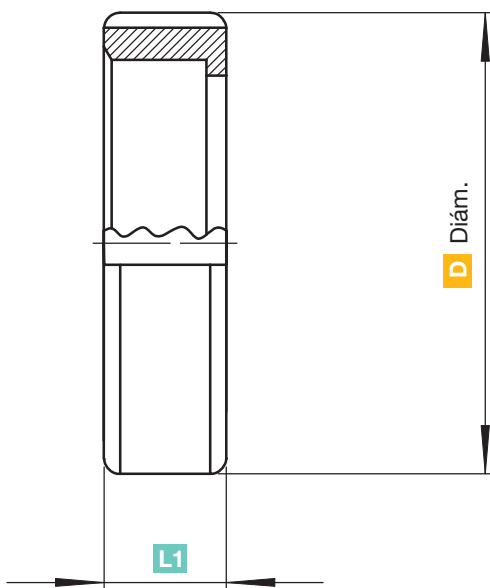

Diám. pulgadas	Diám. milímetros	D mm	L1 mm
-------------------	---------------------	----------------	-----------------

3/4"	19.0	57.0	20.0
1"	25.4	57.0	20.0
1 1/4"	31.7	65.0	20.0
1 1/2"	38.1	71.0	20.0
2"	50.8	86.0	22.0
2 1/2"	63.5	103.0	24.0
3"	76.2	115.0	25.0
4"	101.6	148.0	32.0
5"	127.0	178.0	35.0
6"	152.4	193.0	32.0

Calidad del material	Otra Descripción
304 - 316	Nut DS

Descripción Técnica

Fabricamos tuercas ciegas con y sin cadena, consultar.



Manguito Roscado Danesa p/soldar DS 722.1



Corte Axial
Despiece de Unión Doble Danesa 2/3

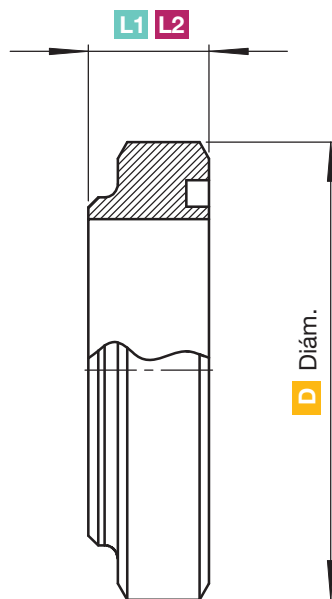

Diám. pulgadas	Diám. milímetros	D mm	L1 mm	L2 mm
3/4"	19.0	44.0	20.0	15.5
1"	25.4	44.0	20.0	15.5
1 1/4"	31.7	52.0	20.0	16.0
1 1/2"	38.1	58.0	22.0	16.0
2"	50.8	72.0	25.0	18.5
2 1/2"	63.5	88.0	26.0	19.5
3"	76.2	100.0	28.0	20.0
4"	101.6	130.0	35.0	27.0
5"	127.0	160.0	36.0	28.0
6"	152.4	175.0	35.0	27.0

Calidad del material	Otra Descripción
304 - 304L - 316 - 316L	Welding Male Part DS

Descripción Técnica

Manguito Roscado DS para instalación sanitaria, facilita el montaje y desmontaje en partes de la tubería o equipo. Producto fabricado según estándares de calidad dimensional, permite que el flujo circule libremente una vez en servicio, la terminación superficial de los componentes en contacto con el flujo, en combinación con la junta comprimida convenientemente dan una continuidad sanitaria a la instalación.

Fabricamos Manguitos para mandrilar o de reducción consultar.



Manguito Liso Danesa p/soldar DS 722.1



Corte Axial
Despiece de Unión Doble Danesa 3/3

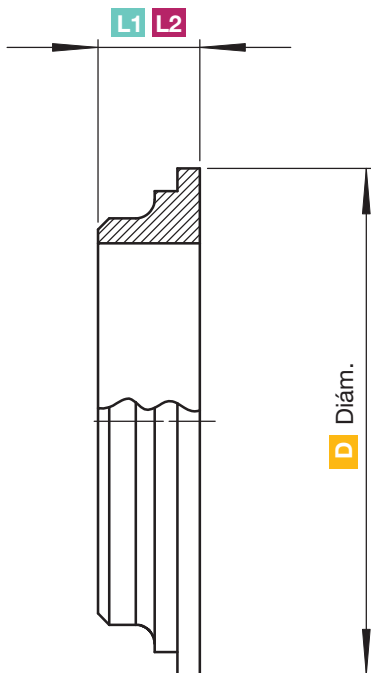

Diám. pulgadas	Diám. milímetros	D mm	L1 mm	L2 mm
3/4"	19.0	39.0	16.0	11.5
1"	25.4	40.0	16.0	11.5
1 1/4"	31.7	48.0	16.0	12.0
1 1/2"	38.1	54.0	18.0	12.5
2"	50.8	68.0	20.0	13.5
2 1/2"	63.5	84.0	22.0	15.0
3"	76.2	96.0	24.0	16.0
4"	101.6	123.0	30.0	24.0
5"	127.0	153.0	34.0	25.0
6"	152.4	168.0	20.0	24.0

Calidad del material	Otra Descripción
304 - 304L - 316 - 316L	Welding Liner DS

Descripción Técnica

Manguito Liso DS para instalación sanitaria, facilita el montaje y desmontaje en partes de la tubería o equipo. Producto fabricado según estándares de calidad dimensional, permite que el flujo circule libremente una vez en servicio, la terminación superficial de los componentes en contacto con el flujo, en combinación con la junta comprimida convenientemente dan una continuidad sanitaria a la instalación.

Fabricamos Manguitos para mandrilar o de reducción consultar.

